

PXW-X500は、2/3型プログレッシブCCDを搭載したXDCAMメモリーカムコーダーです。

主な仕様

カメラ部	
撮像素子	: 2/3型プログレッシブCCD
有効画素	: 1920(H) × 1080(V)
方式	: RGB 3板方式
分光系	: F1.4 プリズム方式
内蔵フィルター	: 1…素通し、2…1/4ND、3…1/16ND、4…1/64ND
感度	: F11 (1920 × 1080/59.94iモード)
最低被写体照度	: 0.016ルクス (F1.4レンズ、+42dB、16フレーム蓄積)
SN比	: 60dB
水平解像度	: 1000TV本以上 (1920 × 1080iモード)
ゲイン	: -6、-3、0、3、6、9、12、18、24、30、36、42dB
入出力端子	
GENLOCK IN	: BNC × 1
TC IN	: BNC × 1
SDI IN	: BNC × 1
AUDIO IN	: XLRタイプ3ピン(凹) × 2、LINE/MIC/+48V/AES/EBU切替式
MIC IN	: XLRタイプ5ピン(凹) × 1
VIDEO OUT	: BNC × 1、SDコンポジット/HD-Y切替式
SDI OUT	: BNC × 2、HD/SD切替式
AUDIO OUT	: XLRタイプ5ピン(凸) × 1
TC OUT	: BNC × 1
EARPHONE	: ステレオミニジャック × 1
DC IN	: XLRタイプ4ピン(凸) × 1 (DC11~17V)
DC OUT	: 4ピン × 1 (DC11~17V、最大1.8A)
LENS	: 12ピン × 1
REMOTE	: 8ピン × 1
LIGHT	: 2ピン × 1 (DC12V、最大50W)
VF	: 丸型20ピン × 1、角型26ピン × 1
USB	: タイプA × 2、タイプB × 1
HDMI OUT	: タイプA × 1
その他	
LCDモニター	: 3.5型カラーLCDモニター、960(H) × 540(V)
内蔵スピーカー	: × 1
一般	
外形寸法(幅×高さ×奥行)	: 約 150 × 269 × 332mm
質量	: 約 3.8kg
電源	: DC12V (11~17V)
消費電力	: 約 35W (本体のみ、XAVC記録時、LCDモニターオン)
動作温度	: -5~+40℃
保存温度	: -20~+60℃

ファイルシステム	: exFAT
記録フォーマット(ビデオ)	: XAVC-I(最大112Mbps)、XAVC-L(50/35/25Mbps) MPEG HD422(50Mbps)、MPEG HD(35Mbps) SSiP SR-Lite 422(220Mbps)、 ProRes 422 HQ(最大220Mbps)* ¹ 、ProRes 422(最大147Mbps)* ¹ DNxHD 220x(最大220Mbps)* ² 、DNxHD 145(最大145Mbps)* ² MPEG IMX(50Mbps)、DVCAM(25Mbps)
記録フォーマット(オーディオ)	: XAVC-I : 4ch/24bits/48kHz、XAVC-L : 4ch/24bits/48kHz MPEG HD422 : 4ch/24bits/48kHz、MPEG HD : 4ch/16bits/48kHz SSiP SR-Lite 422 : 4ch/24bits/48kHz ProRes 422 HQ : 4ch/24bits/48kHz* ¹ ProRes 422 : 4ch/24bits/48kHz* ¹ DNxHD 220x : 4ch/24bits/48kHz* ² DNxHD 145 : 4ch/24bits/48kHz* ² MPEG IMX : 4ch/24bits/48kHz または 4ch/16bits/48kHz DVCAM : 4ch/16bits/48kHz
記録フォーマット(プロキシビデオ)	: AVC/H.264 Main Profile、4:2:0 Long GOP 1280 x 720、9Mbps(VBR) 640 x 360、3Mbps(VBR) 480 x 270、1Mbps(VBR) 480 x 270、0.5Mbps(VBR)
記録フォーマット(プロキシオーディオ)	: AAC-LC、2ch、128kbps
記録フレームレート	
XAVC-I	: 1920 x 1080/59.94i、50i、29.97p、25p、23.98p 1280 x 720/59.94p、50p
XAVC-L(50Mbps)	: 1920 x 1080/59.94p、50p、59.94i、50i、29.97p、25p、23.98p 1280 x 720/59.94p、50p
XAVC-L(35Mbps)	: 1920 x 1080/59.94p、50p、59.94i、50i、29.97p、25p、23.98p
XAVC-L(25Mbps)	: 1920 x 1080/59.94i、50i
MPEG HD422	: 1920 x 1080/59.94i、50i、29.97p、25p、23.98p 1280 x 720/59.94p、50p、29.97p、25p、23.98p
MPEG HD	: 1920 x 1080/59.94i、50i、29.97p、25p、23.98p 1440 x 1080/59.94i、50i 1280 x 720/59.94p、50p
SSiP SR-Lite 422	: 1920 x 1080/59.94i、50i、29.97p、25p、23.98p
ProRes 422 HQ* ¹	: 1920 x 1080/59.94i、50i、29.97p、25p、23.98p
ProRes 422* ¹	: 1920 x 1080/59.94i、50i、29.97p、25p、23.98p
DNxHD 220x* ²	: 1920 x 1080/59.94i、50i、29.97p、25p、23.98p
DNxHD 145* ²	: 1920 x 1080/59.94i、50i、29.97p、25p、23.98p
MPEG IMX	: 720 x 486/59.94i 720 x 576/50i
DVCAM	: 720 x 480/59.94i 720 x 576/50i
付属品	
	シヨルダールベルト(1)、コールドシューキット(1式)、レンズマウントキャップ(1)、 USBワイヤレスLANモジュール(IFU-WLM3)(1式)、保護キャップ(2)、オペレーションマニュアル(CD-ROM)(1)
	* 1 オプションPXWK-501が必要です * 2 オプションPXWK-502が必要です

外形寸法図

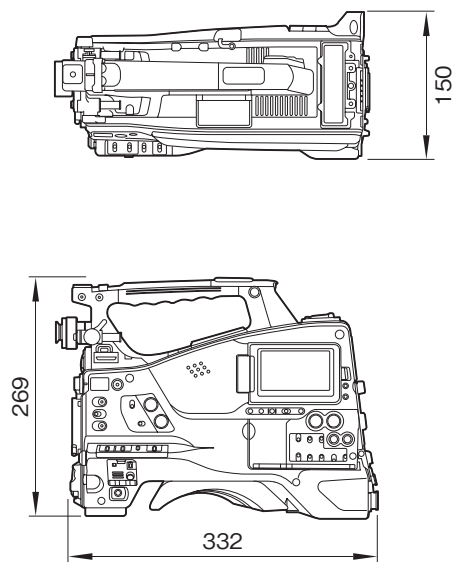

単位：mm

仕様および外観は、改良のため予告なく変更されることがありますのであらかじめご了承ください。